

Анализ мочи по Нечипоренко

- Накануне сдачи анализа рекомендуется не употреблять овощи и фрукты, которые могут изменить цвет мочи (свекла, морковь и пр.), не принимать диуретики.
- Перед сбором мочи надо произвести тщательный гигиенический туалет половых органов. Женщинам не рекомендуется сдавать анализ мочи во время менструации.
- Используйте специальный контейнер. Для правильного проведения исследования при первом утреннем мочеиспускании небольшое количество мочи (первые 1 — 2 сек.) выпустить в унитаз, а затем, не прерывая мочеиспускания, подставить контейнер для сбора мочи. После наполнения контейнера на 1/2-1/3 объема продолжить мочеиспускание в унитаз.
- Сразу после сбора мочи плотно закройте контейнер завинчивающейся крышкой.
- Доставить в лабораторию не позднее 2-3 часов после сбора материала.

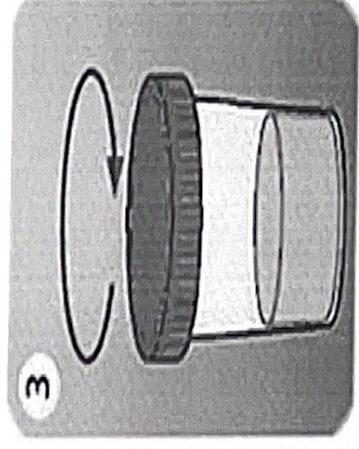
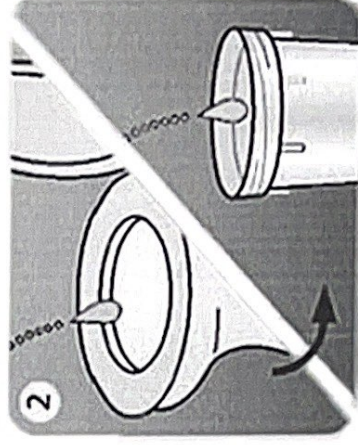
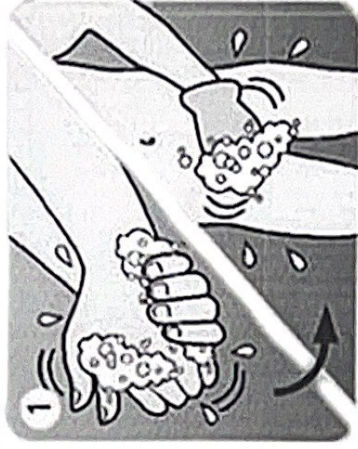

БОРОДЯКОВ С. А. 215-9